

Ασκηση III (για το σπίτι)

Να σχεδιάσετε ΠΡΟΣΟΨΗ,
ΚΑΤΟΨΗ & ΠΛΑΓΙΑ ΟΨΗ.

Να διαστασιολογήσετε τις
προβολές σας

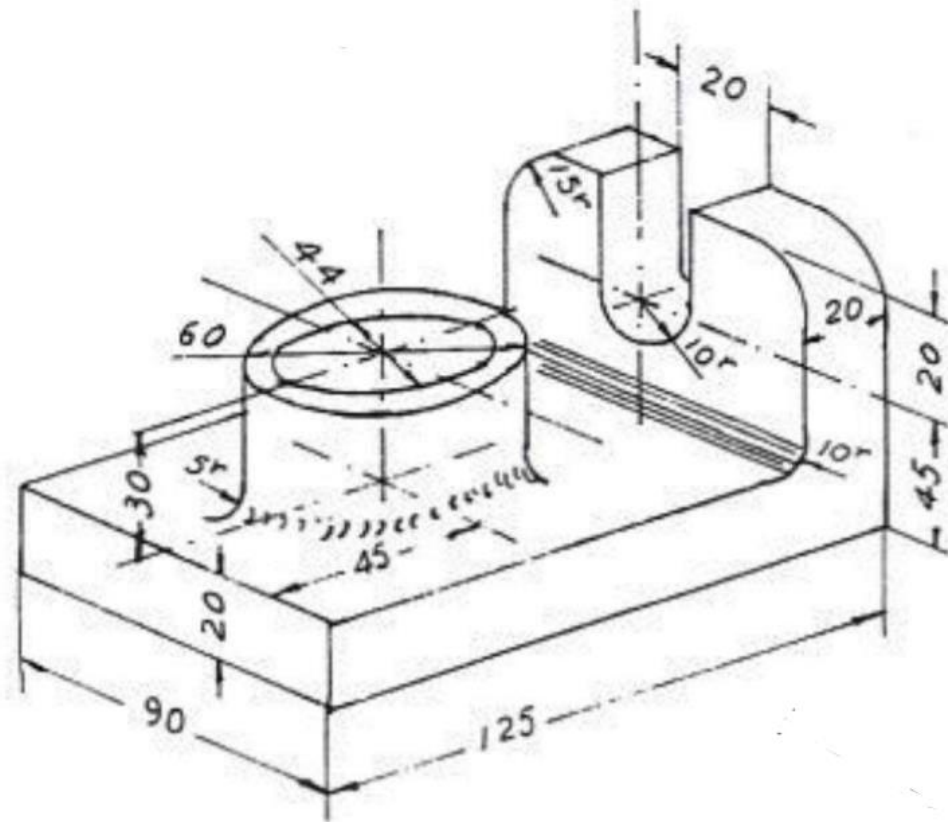

Ασκηση IV (για το σπίτι)

Να γράψετε τι βλέπετε στο σχέδιο

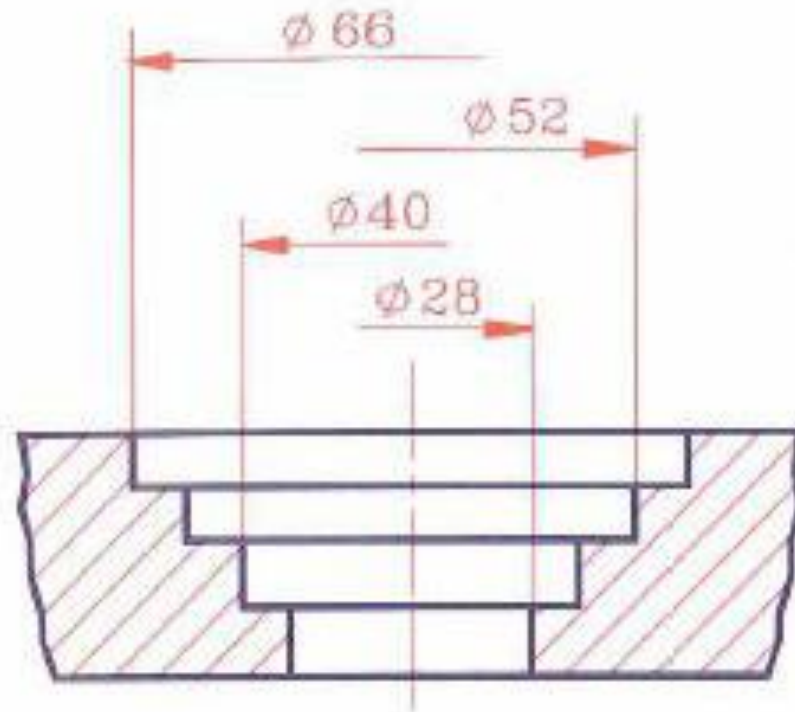

Ασκηση V (για το σπίτι)

Να γράψετε τι βλέπετε στο σχέδιο

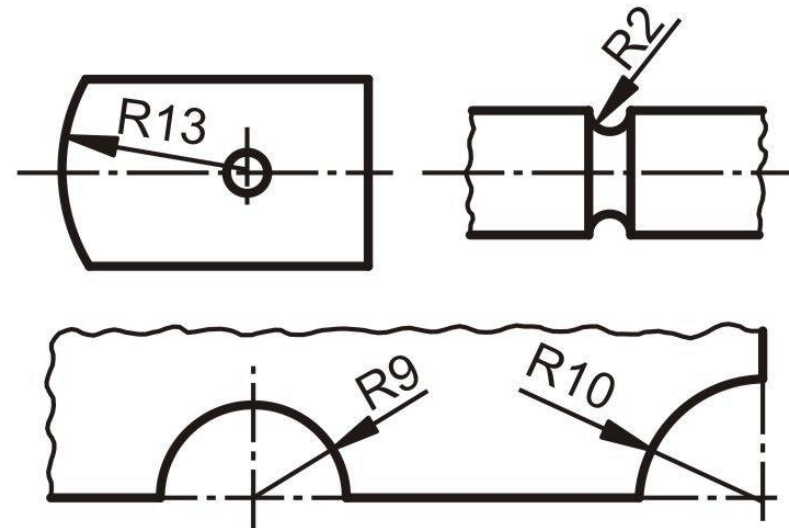
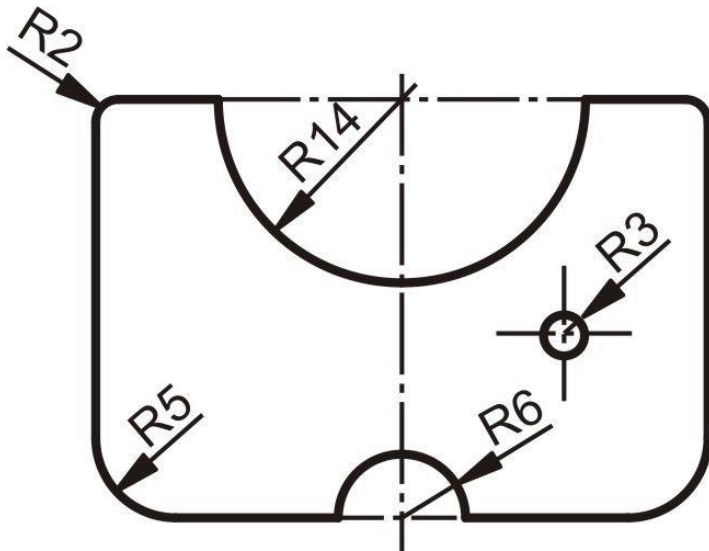

Άσκηση VI (για το σπίτι)

Να φτιάξετε το 3D σχέδιο

