



ΠΑΝΕΠΙΣΤΗΜΙΟ
ΠΑΤΡΩΝ
UNIVERSITY OF PATRAS

ΑΝΟΙΚΤΑ ακαδημαϊκά
μαθήματα ΠΠ

Κβαντική Επεξεργασία Πληροφορίας

Ενότητα 24: Κβαντική Διαπλοκή και Καταστάσεις
Bell

Σγάρμπας Κυριάκος

Πολυτεχνική Σχολή

Τμήμα Ηλεκτρολόγων Μηχανικών και Τεχνολογίας
Υπολογιστών

Σκοποί ενότητας

Κβαντική Διαπλοκή και Καταστάσεις Bell



Περιεχόμενα ενότητας

- Κβαντική Διαπλοκή
- Ορισμός
- Καταστάσεις Bell
- Παράδοξο EPR
- Μετατροπή μεταξύ καταστάσεων Bell



Κβαντική Διαπλοκή και Καταστάσεις Bell

Κβαντική Διαπλοκή (Quantum Entanglement)

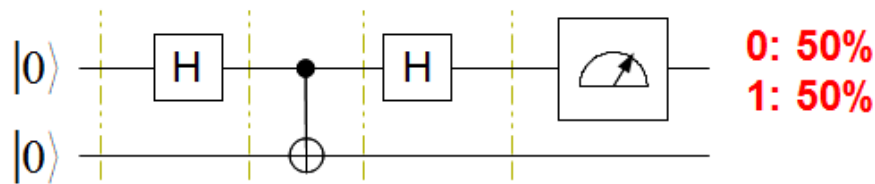
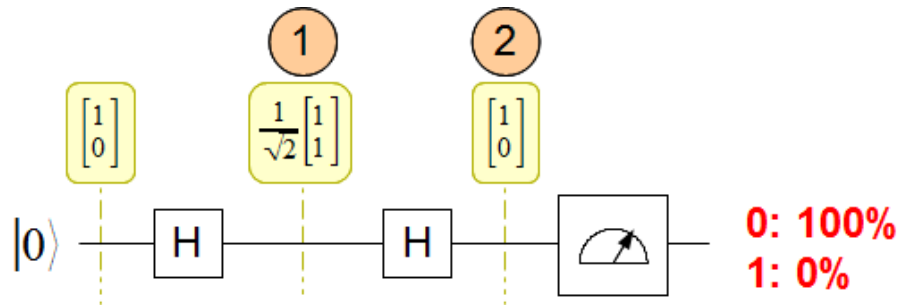

① $\frac{1}{\sqrt{2}} \begin{bmatrix} 1 & 1 \\ 1 & -1 \end{bmatrix} \begin{bmatrix} 1 \\ 0 \end{bmatrix} = \frac{1}{\sqrt{2}} \begin{bmatrix} 1 \\ 1 \end{bmatrix}$

② $\frac{1}{\sqrt{2}} \begin{bmatrix} 1 & 1 \\ 1 & -1 \end{bmatrix} \frac{1}{\sqrt{2}} \begin{bmatrix} 1 \\ 1 \end{bmatrix} = \frac{1}{2} \begin{bmatrix} 2 \\ 0 \end{bmatrix} = \begin{bmatrix} 1 \\ 0 \end{bmatrix}$

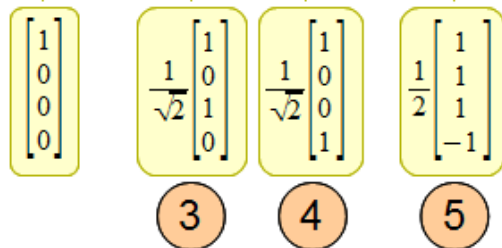

③ $\frac{1}{\sqrt{2}} \left(\begin{bmatrix} 1 & 1 \\ 1 & -1 \end{bmatrix} \otimes \begin{bmatrix} 1 & 0 \\ 0 & 1 \end{bmatrix} \right) \begin{bmatrix} 1 \\ 0 \\ 0 \\ 0 \end{bmatrix} = \frac{1}{\sqrt{2}} \begin{bmatrix} 1 & 0 & 1 & 0 \\ 0 & 1 & 0 & 1 \\ 1 & 0 & -1 & 0 \\ 0 & 1 & 0 & -1 \end{bmatrix} \begin{bmatrix} 1 \\ 0 \\ 0 \\ 0 \end{bmatrix} = \frac{1}{\sqrt{2}} \begin{bmatrix} 1 \\ 0 \\ 0 \\ 1 \end{bmatrix}$

④ $\frac{1}{\sqrt{2}} \begin{bmatrix} 1 & 0 & 0 & 0 \\ 0 & 1 & 0 & 0 \\ 0 & 0 & 0 & 1 \\ 0 & 0 & 1 & 0 \end{bmatrix} \begin{bmatrix} 1 \\ 0 \\ 1 \\ 0 \end{bmatrix} = \frac{1}{\sqrt{2}} \begin{bmatrix} 1 \\ 0 \\ 0 \\ 1 \end{bmatrix}$

⑤ $\frac{1}{\sqrt{2}} \frac{1}{\sqrt{2}} \begin{bmatrix} 1 & 0 & 1 & 0 \\ 0 & 1 & 0 & 1 \\ 1 & 0 & -1 & 0 \\ 0 & 1 & 0 & -1 \end{bmatrix} \begin{bmatrix} 1 \\ 0 \\ 0 \\ 1 \end{bmatrix} = \frac{1}{2} \begin{bmatrix} 1 \\ 1 \\ 1 \\ -1 \end{bmatrix}$



Ορισμός

- Λέμε ότι τα qubits ενός κβαντικού καταχωρητή είναι διαπλεγμένα (entangled) όταν η κατάστασή του δεν μπορεί να γραφτεί ως τανυστικό γινόμενο.

$$\frac{1}{\sqrt{2}} \begin{bmatrix} 1 \\ 0 \\ 1 \\ 0 \end{bmatrix} = \frac{1}{\sqrt{2}} \begin{bmatrix} 1 \\ 1 \end{bmatrix} \otimes \begin{bmatrix} 1 \\ 0 \end{bmatrix}$$

$$\frac{1}{\sqrt{2}} \begin{bmatrix} 1 \\ 0 \\ 0 \\ 1 \end{bmatrix} = \begin{bmatrix} a \\ b \end{bmatrix} \otimes \begin{bmatrix} c \\ d \end{bmatrix} = \begin{bmatrix} a c = 1 \\ a d = 0 \\ b c = 0 \\ b d = 1 \end{bmatrix} \quad (\text{αδύνατο})$$



Καταστάσεις Bell

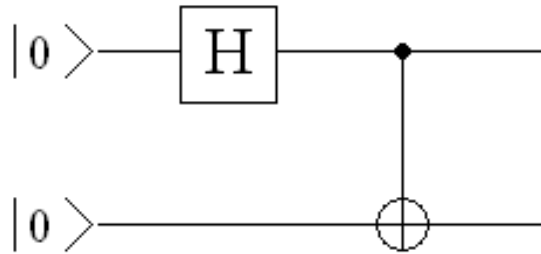

$$|00\rangle \rightarrow \frac{1}{\sqrt{2}}(|00\rangle + |11\rangle)$$

$$|01\rangle \rightarrow \frac{1}{\sqrt{2}}(|01\rangle + |10\rangle)$$

$$|10\rangle \rightarrow \frac{1}{\sqrt{2}}(|00\rangle - |11\rangle)$$

$$|11\rangle \rightarrow \frac{1}{\sqrt{2}}(|01\rangle - |10\rangle)$$

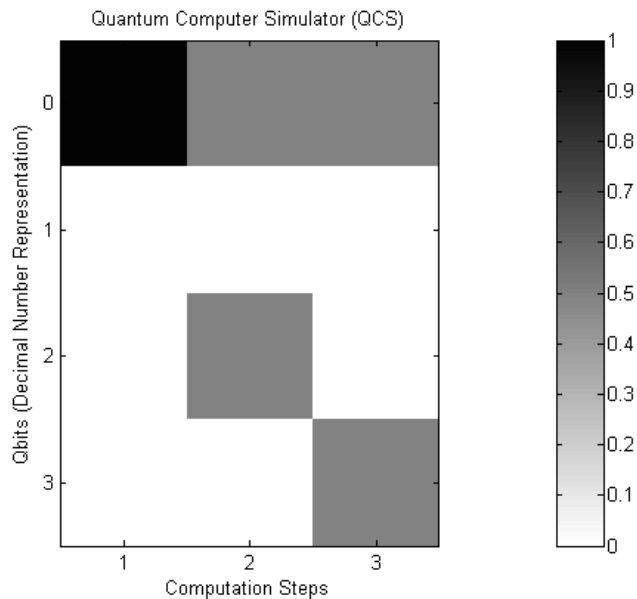

Παράδοξο EPR (Einstein-Podolski-Rosen)

- Η κβαντική διαπλοκή παρουσιάζει **μη-τοπικότητα (non-locality)**:
 - ακόμη κι αν τα δύο qubits διαχωριστούν σε πολύ μεγάλη απόσταση, η μέτρηση του ενός επηρεάζει το άλλο ακαριαία
 - με ταχύτητα που φαίνεται ότι ξεπερνά την ταχύτητα του φωτός!



Κύκλωμα GHZ(Greenberger, Horne, Zeilinger)

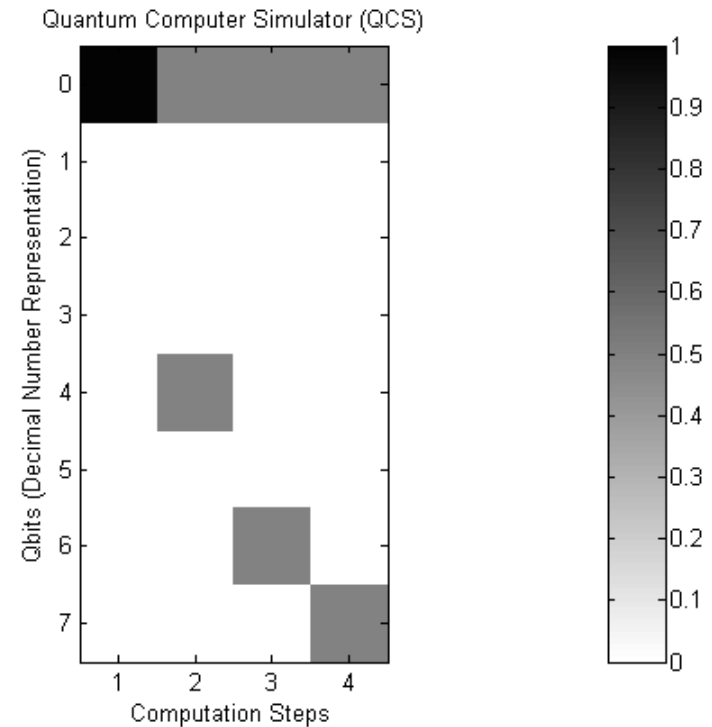
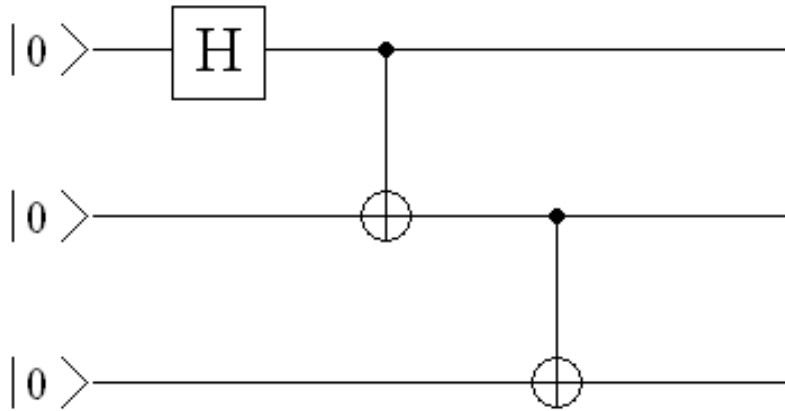

Γενίκευση σε n qubits

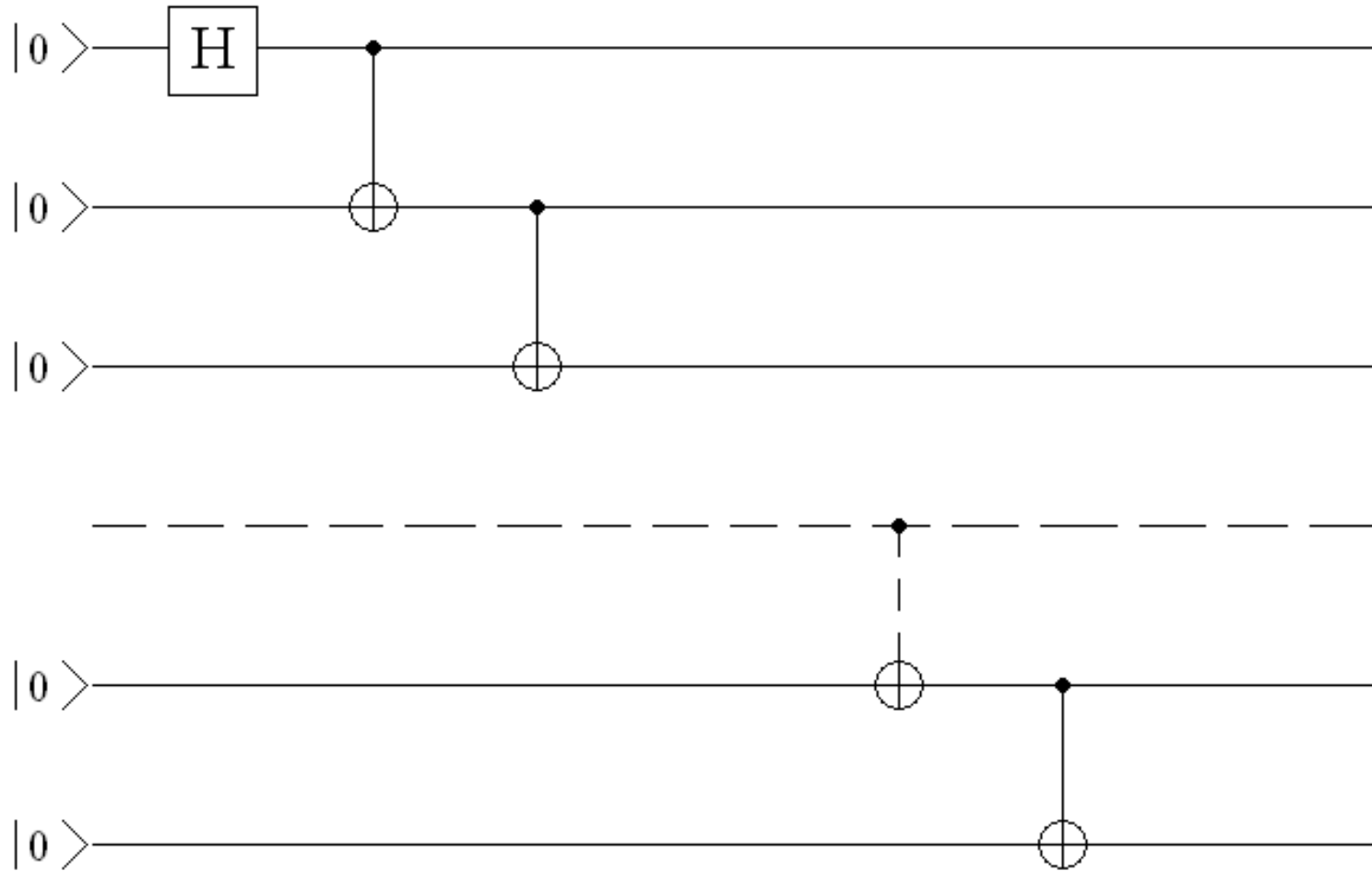

Κωδικοποιητής / Αποκωδικοποιητής Bell

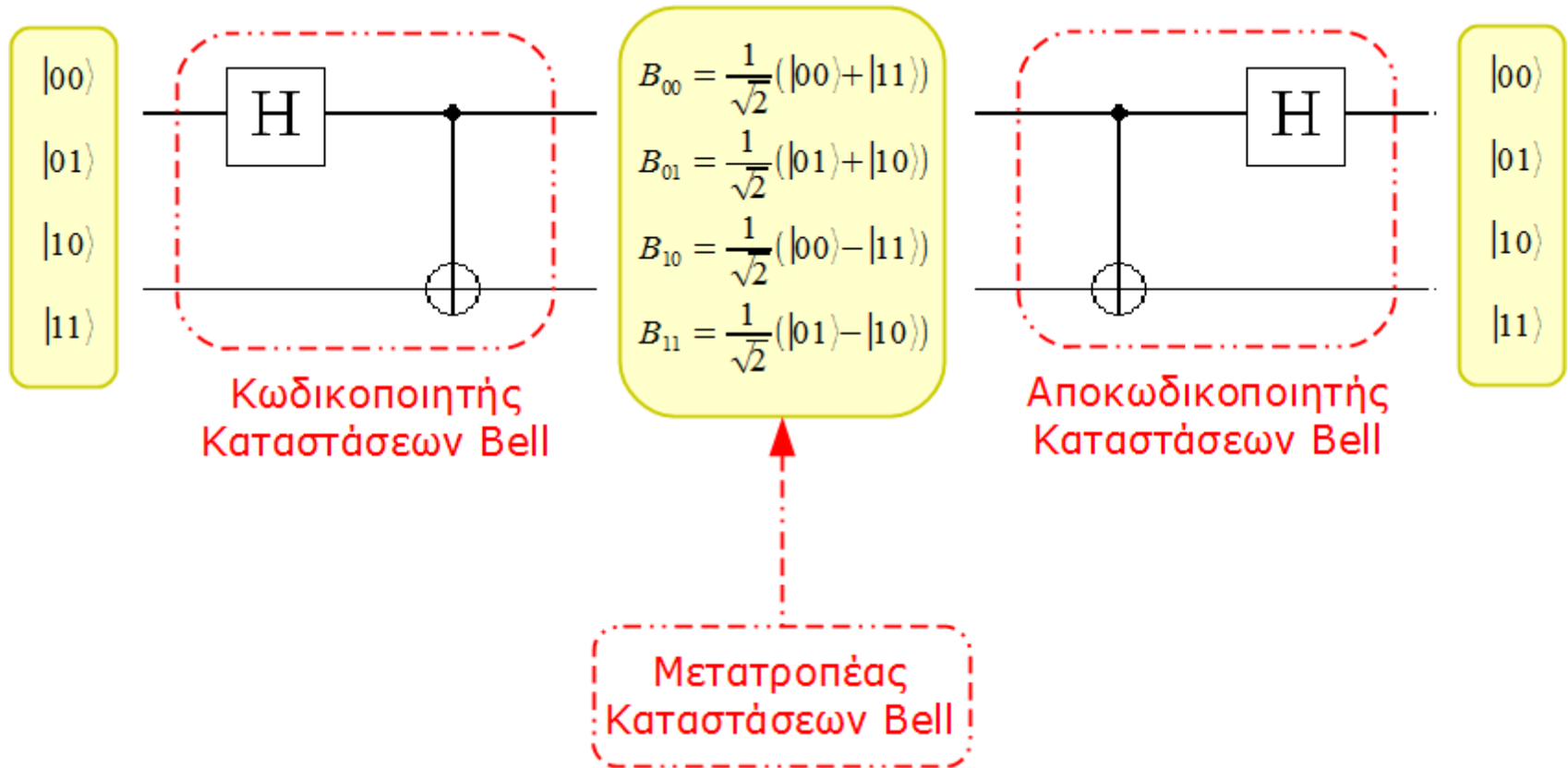

Μετατροπή Μεταξύ Καταστάσεων Bell

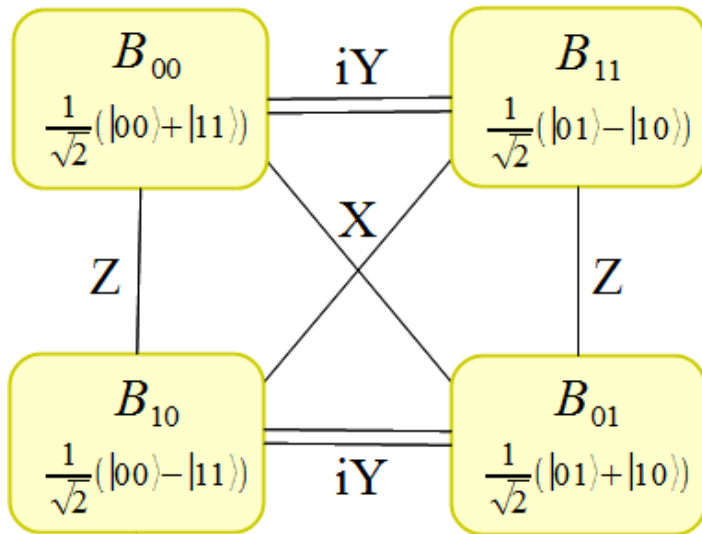

B	$X \otimes I / I \otimes X$	$iY \otimes I / I \otimes iY$	$Z \otimes I / I \otimes Z$
00	01	11 / -11	10
01	00	10	11 / -11
10	-11 / 11	-01	00
11	-10 / 10	-00 / 00	01 / -01

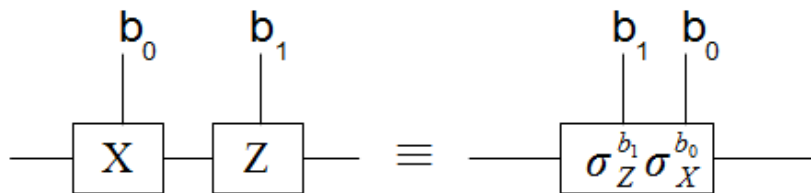

Conditional Pauli Gate

$$\sigma_Z \sigma_X = i \sigma_Y$$

$b_1 b_0$	CPG
00	I
01	X
10	Z
11	iY



Τέλος Ενότητας

Χρηματοδότηση

- Το παρόν εκπαιδευτικό υλικό έχει αναπτυχθεί στο πλαίσιο του εκπαιδευτικού έργου του διδάσκοντα.
- Το έργο «**Ανοικτά Ακαδημαϊκά Μαθήματα στο Πανεπιστήμιο Αθηνών**» έχει χρηματοδοτήσει μόνο την αναδιαμόρφωση του εκπαιδευτικού υλικού.
- Το έργο υλοποιείται στο πλαίσιο του Επιχειρησιακού Προγράμματος «Εκπαίδευση και Δια Βίου Μάθηση» και συγχρηματοδοτείται από την Ευρωπαϊκή Ένωση (Ευρωπαϊκό Κοινωνικό Ταμείο) και από εθνικούς πόρους.



Σημειώματα

Σημείωμα Ιστορικού Εκδόσεων Έργου

Το παρόν έργο αποτελεί την έκδοση **1.0**.

Έχουν προηγηθεί οι κάτωθι εκδόσεις:

- Έκδοση **1.0** διαθέσιμη [εδώ](#).



Σημείωμα Αναφοράς

Copyright Πανεπιστήμιο Πατρών, **Σγάρμπας Κυριάκος**. «**Κβαντική Επεξεργασία Πληροφορίας, Κβαντική Διαπλοκή και Καταστάσεις Bell**».
Έκδοση: **1.0**. Πάτρα **2014**. Διαθέσιμο από τη δικτυακή διεύθυνση:

https://eclass.upatras.gr/modules/course_metadata/opencourses.php?fc=15



Σημείωμα Αδειοδότησης

Το παρόν υλικό διατίθεται με τους όρους της άδειας χρήσης Creative Commons Αναφορά, Μη Εμπορική Χρήση Παρόμοια Διανομή 4.0 [1] ή μεταγενέστερη, Διεθνής Έκδοση. Εξαιρούνται τα αυτοτελή έργα τρίτων π.χ. φωτογραφίες, διαγράμματα κ.λ.π., τα οποία εμπεριέχονται σε αυτό και τα οποία αναφέρονται μαζί με τους όρους χρήσης τους στο «Σημείωμα Χρήσης Έργων Τρίτων».



[1] <http://creativecommons.org/licenses/by-nc-sa/4.0/>

Ως **Μη Εμπορική** ορίζεται η χρήση:

- που δεν περιλαμβάνει άμεσο ή έμμεσο οικονομικό όφελος από την χρήση του έργου, για το διανομέα του έργου και αδειοδόχο
- που δεν περιλαμβάνει οικονομική συναλλαγή ως προϋπόθεση για τη χρήση ή πρόσβαση στο έργο
- που δεν προσπορίζει στο διανομέα του έργου και αδειοδόχο έμμεσο οικονομικό όφελος (π.χ. διαφημίσεις) από την προβολή του έργου σε διαδικτυακό τόπο

Ο δικαιούχος μπορεί να παρέχει στον αδειοδόχο ξεχωριστή άδεια να χρησιμοποιεί το έργο για εμπορική χρήση, εφόσον αυτό του ζητηθεί.

Διατήρηση Σημειωμάτων

Οποιαδήποτε αναπαραγωγή ή διασκευή του υλικού θα πρέπει να συμπεριλαμβάνει:

- το Σημείωμα Αναφοράς
- το Σημείωμα Αδειοδότησης
- τη δήλωση Διατήρησης Σημειωμάτων
- το Σημείωμα Χρήσης Έργων Τρίτων (εφόσον υπάρχει)

μαζί με τους συνοδευόμενους υπερσυνδέσμους.



Σημείωμα Χρήσης Έργων Τρίτων

Το Έργο αυτό κάνει χρήση των ακόλουθων έργων:

Εικόνες/Σχήματα/Διαγράμματα/Φωτογραφίες

