

Άσκηση I (για το σπίτι)

Να σχεδιάσετε:

- πρόσοψη,
- κάτοψη,
- πλάγια αριστερή όψη

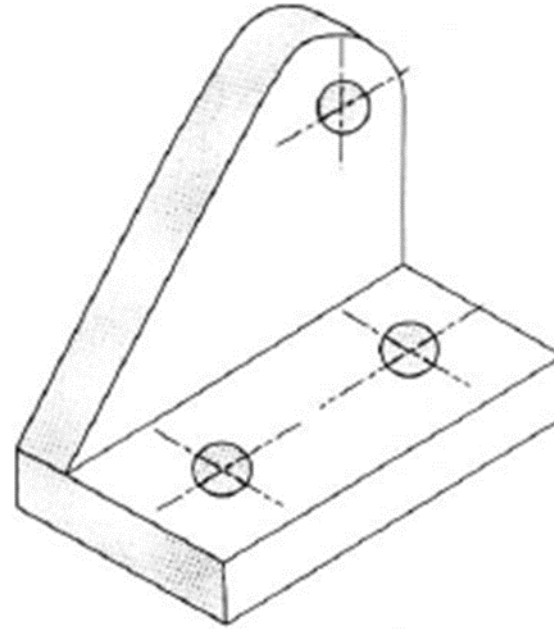

Ασκηση II (για το σπίτι)

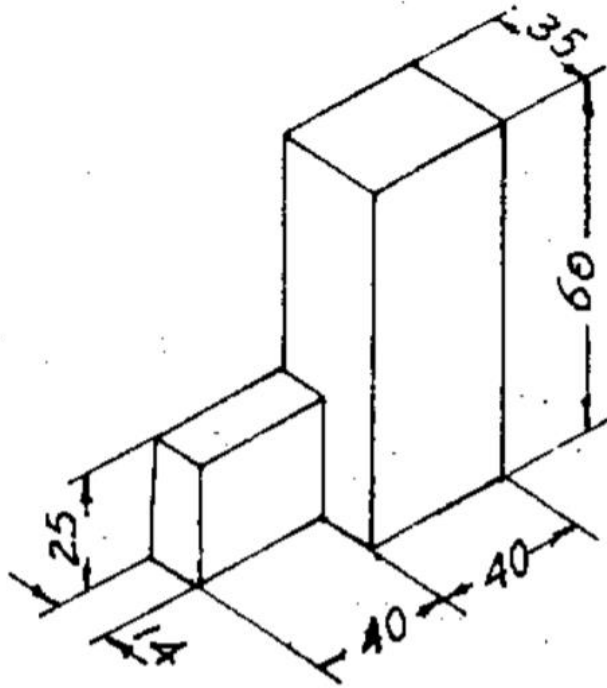

Να σχεδιάσετε ΠΡΟΣΟΨΗ, ΚΑΤΟΨΗ & ΠΛΑΓΙΑ ΟΨΗ σε πραγματικές διαστάσεις.

Να διαστασιολογήσετε τις προβολές σας